

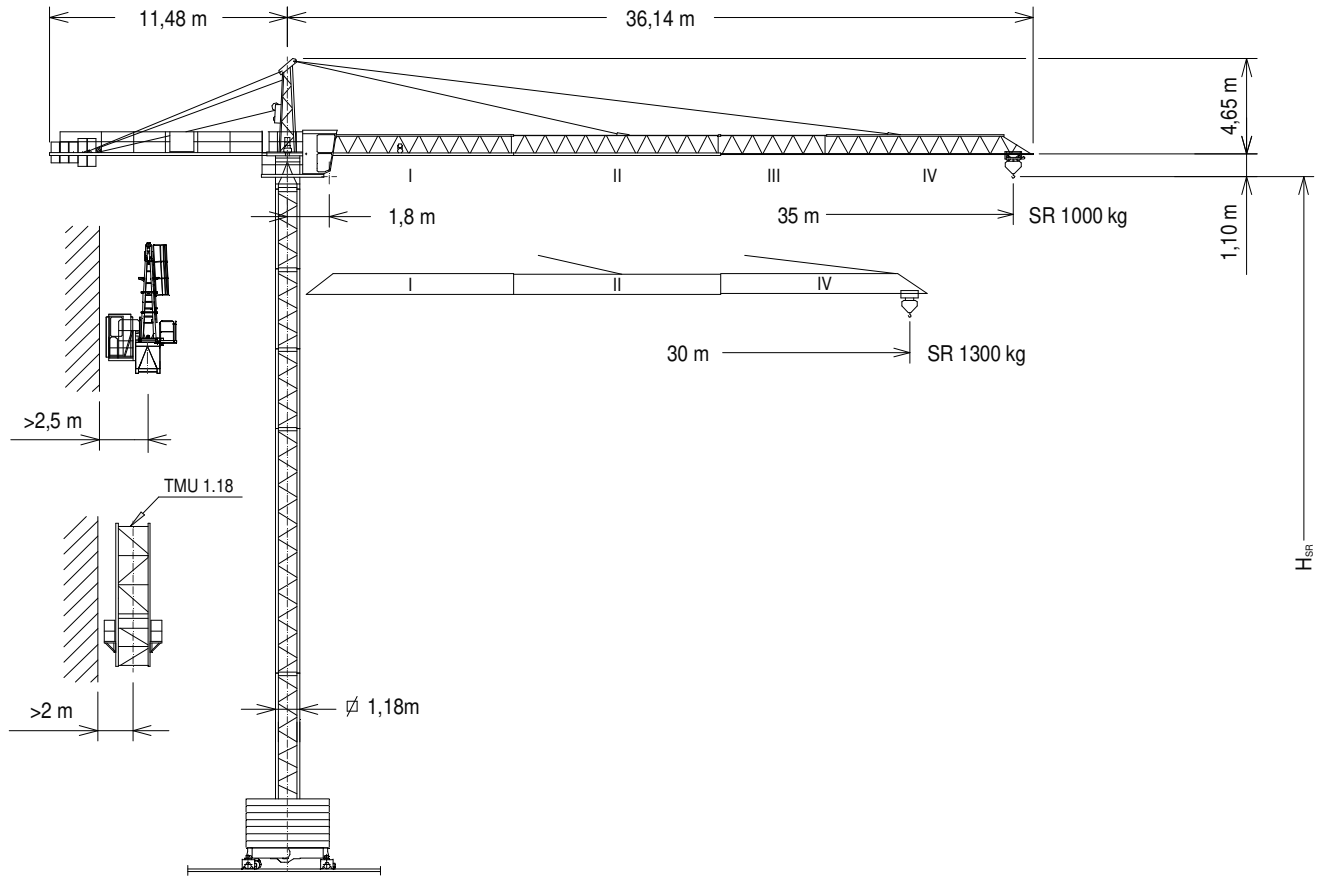

EN 14439  
C25

UNE-EN-ISO 9001



H <sub>SR</sub> =	Altura máxima bajo gancho sin arriostrar (m).	Pluma / Jib (I) *-----134.40.700	TN 2-----146.32.500
	Maximum height under hook without fastening (m).	Pluma / Jib (II) -----134.41.000	AR 12-----137.21.000
	Hauteur maximale sous crochet sans ancrage (m).	Pluma / Jib (III) -----124.42.000	AN 12-----146.21.000
	Максимальная высота под крюком без крепления (m).	Pluma / Jib (IV) -----134.43.000	BTX 45/BEX 45-----137.20.500
	Bağlantısız maksimum kanca altı yüksekliği (m).	TMU 1.18 -----202.35.500	BTX 38R/BEX 38R ----137.20.000
	أقصى ارتفاع تحت الخطاف بدون ربط (m)	TR 12 -----146.30.000	BTX 38/BEX 38-----149.20.000
		T 12-----126.31.500	BTX 28/BEX 28-----149.20.500
		TR 8RM -----202.30.000	BE 442 -----146.24.850
		TR 8M -----146.30.800	BE 434 -----146.24.950
		TR 4 -----800.32.300	ABH 75-----152.23.000
		T 4 -----126.32.000	ABH 90 -----146.23.000



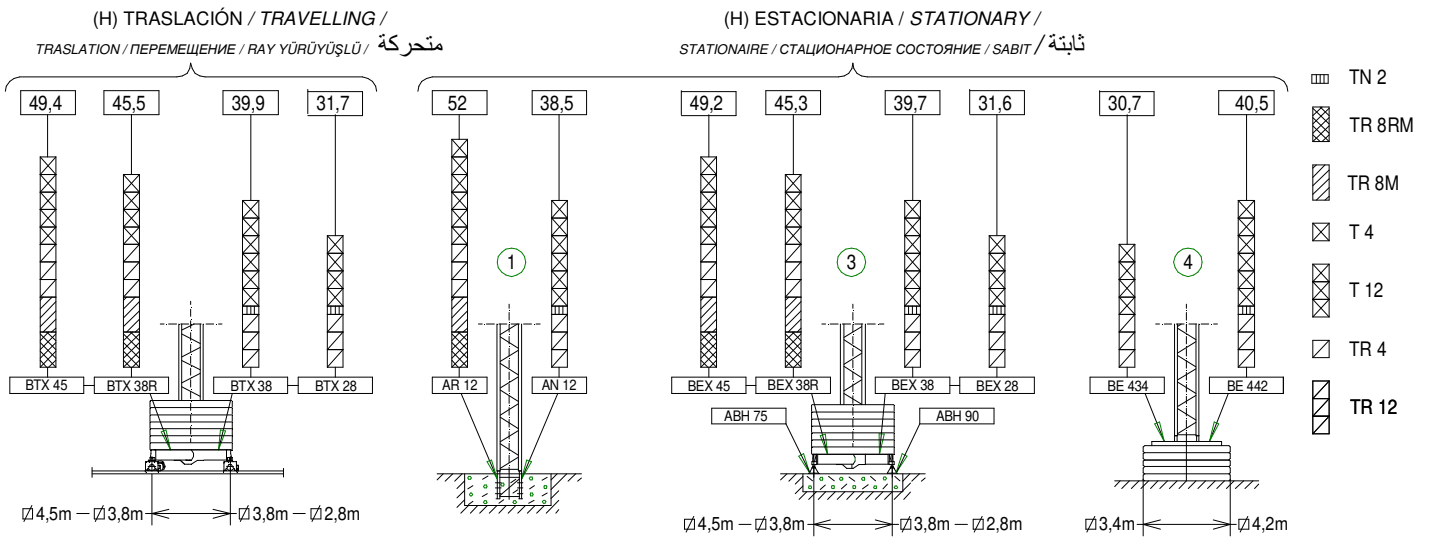

\* Pluma / Jib / Flèche / Скрепна / Bom / ذراع













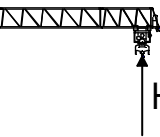

Fecha / Date: 20/01/2016

FEM 1005 - C25

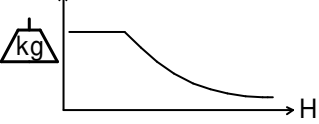
Reservado el derecho a modificaciones sin previo aviso. Declinamos toda responsabilidad derivada de la información proporcionada / Subject to modification, without previous warning. This information is supplied without liability / L'entreprise se réserve le droit de procéder à des modifications sans préavis. Nous déclinons toute responsabilité quant aux informations fournies / Мы оставляем за собой право на внесение изменений без предварительного уведомления. Мы снимаем с себя любую ответственность в отношении предоставленной информации / Önceden bildirilmeksizin değiştirilme hakkı saklıdır. Verilen bilgiler için hiçbir sorumluluk kabul etmemekteyiz / حقوق التغيير محفوظة دون إشعار مسبق. دون أدنى مسؤولية عن المعلومات المقدمة

CARGAS / LOADS / CHARGES / НАГРУЗКИ / YÜKLER / الأحمال								J36MAC
	SR (kg)	Cargas máximas / Maximum loads / Charges maximales / Максимальные нагрузки / Maksimum yük / أقصى حمولة						
		SR-2000 kg						
	2000 kg @...[m]	Alcance del gancho [m] / Hook reach [m] / Portée du crochet (m) / Радиус действия крюка (m) / Kancanın yüksekliği (m) / مدى الخطاف						
[m]		20	22	25	27	30	32	35
35 m	19,0	1895	1700	1475	1350	1200	1075	1000
30 m	20,4	2000	1840	1600	1465	1300	---	---

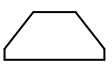
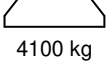
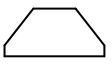
CARACTERISTICAS DE MECANISMOS / MECHANISMS FEATURES / CARACTÉRISTIQUES DES MÉCANISMES / ХАРАКТЕРИСТИКИ МЕХАНИЗМОВ / MEKANİZMALARIN ÖZELLİKLERİ / الخصائص الآلية								J36MAC
*opcional *optional *en option *опция *opsiyonel *اختياري								
	EC1540 11 kW	* EC1856 13,2 kW	∅ 2,8/3,8 / 4,5m TG825VF 2x3 kW	OG308 / *OG408VF 2,2 kW / *3 kW	TC240 1,5 kW	TH1010 9,2 kW		
	t   1,25   2   2 m/min   40   20   5	t   1,1   2   2 m/min   56   28   6	0...25 m/min	0...0,8 r/min sl/min	40 m/min	1 m/min		
	H ≤ SR	193 m		P <sub>TOTAL</sub> (EC1540+ OG308 + TC240) = 14,7 kW P <sub>TOTAL</sub> (EC1856+ OG408VF + TC240) = *17,7 kW				400V 50Hz
			480V 60Hz	EC1540 * EC1856 OG308 TC240 TH1010	kW +20% m/min +20%			

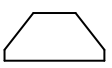
LASTRES INFERIORES / LOWER BALLASTS / LESTS INFÉRIEURS / НИЖНИЙ БАЛЛАСТ / ALT AĞIRLIK TAŞLARI / نقل								J36MAC
	H (m)	15,7	27,7	31,7	39,9	45,5	49,4	
BEX 45 / BTX 45		4	6	8	10	14	16	
BEX 38R / BTX 38R		4	6	8	12	16	---	
BEX 38 / BTX 38	4100 kg	4	6	8	12	---		
BEX 28 / BTX 28		8	10	12	---			
	3700 kg							
	H (m)	20,3				30,7		
BE 434		8				10		
	4300 kg							
	H (m)	27,8		32,1		40,5		
BE 442		12		16		20		
	3450 kg							

H: Altura bajo gancho / Height under hook / Hauteur maximale sous crochet / Высота под крюком / Kanca altı yüksekliği / ارتفاع أسفل الخطاف /  
 Para alturas intermedias tomar el lastre correspondiente a la altura superior / For intermediate heights take the ballast corresponding to the higher height / Pour les hauteurs intermédiaires, opter pour le lest correspondant à la hauteur immédiatement supérieure / Для промежуточных высот возьмите балласт, соответствующий большей высоте / Orta yükseklikler için daha üst bir yüksekliğe karşılık gelen ağırlığı alınız. / للارتفاعات البينية يرجى استخدام التقل العائد للارتفاع الأعلى. /  
 Reservado el derecho a modificaciones sin previo aviso. Declinamos toda responsabilidad derivada de la información proporcionada / Subject to modification, without previous warning. This information is supplied without liability / L'entreprise se réserve le droit de procéder à des modifications sans préavis. Nous déclinons toute responsabilité quant aux informations fournies / Мы оставляем за собой право на внесение изменений без предварительного уведомления. Мы снимаем с себя любую ответственность в отношении предоставленной информации / Önceden bildirilmeksizin değiştirilme hakkı saklıdır. Verilen bilgiler için hiçbir sorumluluk kabul etmemekteyiz / حقوق التغيير محفوظة دون إشعار مسبق. دون أدنى مسؤولية عن المعلومات المقدمة



Fecha / Date: 20/01/2016

 FEM 1005 - C25

Reservado el derecho a modificaciones sin previo aviso. Declinamos toda responsabilidad derivada de la información proporcionada / Subject to modification, without previous warning. This information is supplied without liability / L'entreprise se réserve le droit de procéder à des modifications sans préavis. Nous déclinons toute responsabilité quant aux informations fournies / Мы оставляем за собой право на внесение изменений без предварительного уведомления. Мы снимаем с себя любую ответственность в отношении предоставленной информации / Önceden bildirilmeksizin değiştirilme hakkı saklıdır. Verilen bilgiler için hiçbir sorumluluk kabul etmemekteyiz / حقوق التغيير محفوظة دون إشعار مسبق. دون أدنى مسؤولية عن المعلومات المقدمة

DENOMINACIÓN / DENOMINATION / DÉSIGNATION / НАЗВАНИЕ / AÇIKLAMA / اسم		L [m]	A [m]	H [m]	P / W [kg]	
Torre	TR 8RM	8,07	1,19	1,19	2575	
Tower	TR 8M	8,07	1,19	1,19	2515	
Tour	TR 12	12,01	1,19	1,19	2840	
Башня	T 12	12,01	1,18	1,18	2025	
Kule	TR 4	3,96	1,18	1,18	1070	
برج	T 4	4,09	1,18	1,18	795	
	TN 2	2,29	1,19	1,19	785	
Conjunto asiento pista, punta de torre y orientación <i>Slewing table assembly, tower head and slewing mechanism</i> <i>Groupe pivot + porte-flèche + mécanisme d'orientation</i> Сиденье площадки + верхняя секция башни + поворотный механизм Göbek +kulenin kafa bölümü + mekanizma مجموعة وحدة الدوارن + رأس البرج + آلية الدوران			6,21	1,31	2,06	2366
Tramo de pluma		10	0,860	0,987	645	
Jib section	I					
Tronçon de flèche	II	10,02	0,860	0,987	435	
Секция стрелы	III	5,11	0,860	0,987	204	
Vom bölümü	IV	9,863	0,860	0,987	377	
أجزاء الذراع						
Polipasto / Hook assembly / Palan / Полиспаст / Kanca takımı / بكرة	SR		0,76	0,15	0,969	102
Carro / Trolley / Chariot / Грузовая тележка / Şaryo / عربة	SR		0,985	1	0,475	85
Contrapluma con plataformas			10,55	0,92	0,24	900
Counterjib with platforms / Contre-flèche avec plateformes / Противовесная консоль с платформами / Platformlu kuçruk / الذراع المقابل مع المنصة						
Torre de montaje / Jacking cage / Tour de montage / Монтажная башня / Kaldırma kafesi / التركيب برج		7,14	1,76	1,71	3200	
Torre de montaje sin puerta, carro, plataforma carro y viga de apoyo						
Jacking cage without door, trolley, trolley platform and beam assembly						
Tour de montage sans porte, chariot, plateforme de chariot et poutre de soutien						
Монтажная башня без двери, грузовой тележки, платформы грузовой тележки и опорной балки						
Kapısız kaldırma kafesi, vinç köprüsü arabası, vinç köprüsü arabası platformu ve giriş takımı						
برج التركيب بدون بوابة ، عربة ومنصة متحركة وعارضة تدعيم						
Plataforma y cabina			3,69	1,63	2,25	820
Platform and cabin / Plateforme et cabine						
Платформа и кабина / Platform ve kabin / منصة وكابينة						
Base grúa Testero largo	BTX 28	4,70	0,64	1,53	1346	
Crane base Long carriage	BTX 38	6,11	0,64	1,53	1576	
Base de la grue. Palonnier long	BTX 38R	6,11	0,64	1,57	1792	
Основание крана. Длинная передняя часть	BTX 45	7,01	0,64	1,57	2065	
Vinç tabanı. Uzun vinç arabası	BEX 28	4,15	0,3	1,27	1160	
قاعدة الرافعة مقدمة طويلة (للكابينة)	BEX 38	5,56	0,3	1,27	1390	
	BEX 38R	5,56	0,3	1,40	1590	
	BEX 45	6,55	0,3	1,41	1863	
Mecanismo traslación grúa			0,96	0,56	0,66	293
Crane travelling mechanism / Mécanisme de translation de la grue / Механизм перемещения крана / Yürüyüş mekanizmalı vinç / آلية رفع الرافعة						
Lastre / Ballast / Lest / балласт / Alt ağırlık taşları / ثقل	∅ 2,8m	3,00	0,44	1,30	3700	
	∅ 3,8m - ∅ 4,5m	4,00	0,34	1,30	4100	
	BE 442	2,09	0,34	2,10	3450	
	BE 434	3,40	0,34	1,69	4300	



Fecha / Date: 20/01/2016



FEM 1005 - C25

Reservado el derecho a modificaciones sin previo aviso. Declinamos toda responsabilidad derivada de la información proporcionada / Subject to modification, without previous warning. This information is supplied without liability / L'entreprise se réserve le droit de procéder à des modifications sans préavis. Nous déclinons toute responsabilité quant aux informations fournies / Мы оставляем за собой право на внесение изменений без предварительного уведомления. Мы снимаем с себя любую ответственность в отношении предоставленной информации / Önceden bildirilmeksizin değiştirme hakkı saklıdır. Verilen bilgiler için hiçbir sorumluluk kabul etmemekteyiz / حقوق التغيير محفوظة دون إشعار مسبق. دون أدنى مسؤولية عن المعلومات المقدمة

T	H (m)									H (m)	T
1	4,5	T 4 126.32.000		T 4	4,5	1				4,5	1
2	8,4				8,4	2		3,96		8,4	2
3	20,3	T 12 126.31.500		T 12	20,3	3		11,88		20,3	3
4	22,5	TN 2 146.32.500		TN 2	22,5	4		2,16		22,5	4
5	34,4	TR 12 146.30.000		TR 12	34,4	5		11,88		34,4	5
6	42,3	TR 8M 146.30.800		TR 8M	42,3	6		7,86		42,3	6
7	46,1	TX-90/TXXR		TX-90/TXXR	46,1	7				46,1	7
8	49	T 3-90		T 3-90	49	8		2,95		49,0	8
9	51,9			T6-150A	54,8	9		5,82		54,8	9
10	55,1			TL20 / Tx 150 161.36.000	58,7	10		3,93		58,7	10
				TL20-5.6 204.31.400	64,3	11		5,6		64,3	11
				TS20-5.6A 204.31.500	69,9	12		5,6		69,9	12
				TSR20-5.6A 204.31.300	81,1	14		5,6		81,1	14
				ASR 20	86,7	15		5,6		86,7	15

AN 90	133.21.000	ALD 20	160.21.250
AND 90	133.21.800	AS 20	160.21.010
AN 150	161.21.000	ASD 20/24	160.21.080
AND 150	161.21.050	ASR 20	160.21.200
AL 20	153.21.800	ASRD 20/24	156.21.000

T: Torre / Tower / Tour / Башни / Kuleler / أبراج

H: Altura / Height / Hauteur / Высота / Yükseklik / ارتفاع



Otras configuraciones de torre / Other tower configuration / Autres configurations / Прочие конфигурации / Diğer konfigürasyonlar / مكونات أخرى

Transporte  
Transport / Transport /  
Транспортировка / Taşıma / نقل

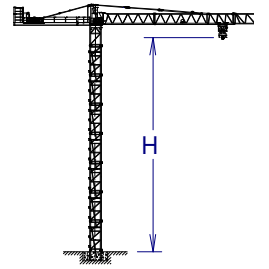

H=38,5 + AN12

2x



3x

HIGH CUBE 40'

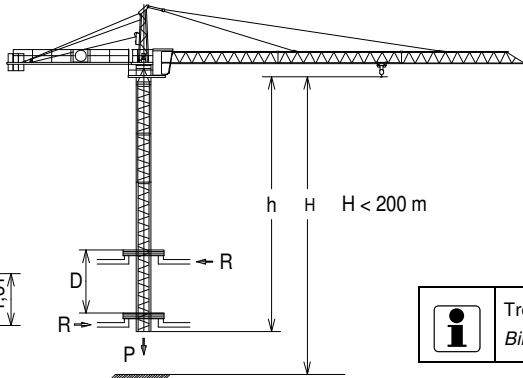
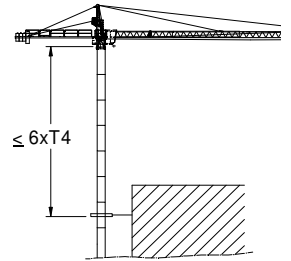

$$h_{max} = 3xTR4 + T12 + 3xT4$$

h (m)	36
D (m)	6,6 - 10
P (KN)	274 254
Rmax (KN)	89 251

TR4: 800.32.300



Trepado interno / Internal climbing. / Télescopage intérieur / Внутренняя лестница / Bina içi tırmanma / التسلق الداخلي



Viento fuera de servicio / Out of service wind / Vitesse du vent hors service / Ветровая нагрузка в покое / Rüzgar devre dışı / الريح خارج الخدمة

Consultar / Consult / Nous consulter / Консультируемся / Danışınız / الرجوع إلى

En servicio / In service / En service / В работе / Devrede / في الخدمة

Fuera de servicio / Out of service / Hors service / В покое / Devre dışı / خارج الخدمة



Ctra./Rd. Madrid - Irún Km. 415 - 20.213 IDIAZABAL [Gipuzkoa] ESPAÑA / SPAIN  
P.O. Box, 23 - 20.200 BEASAIN - E-mail: jaso@jaso.com  
Tel. +34 943 - 18 70 00 • Fax. +34 943 - 18 70 20  
[www.jaso.com](http://www.jaso.com)

Fecha / Date: 20/01/2016



FEM 1005 - C25

DELEGACION / DEALER



Neutronweg 4, 1627 LC Hoorn  
The Netherlands  
+31 (0) 229 212642  
Info@tekaanlagen.nl

Reservado el derecho a modificaciones sin previo aviso. Declinamos toda responsabilidad derivada de la información proporcionada / Subject to modification, without previous warning. This information is supplied without liability / L'entreprise se réserve le droit de procéder à des modifications sans préavis. Nous déclinons toute responsabilité quant aux informations fournies / Мы оставляем за собой право на внесение изменений без предварительного уведомления. Мы снимаем с себя любую ответственность в отношении предоставленной информации / Önceden bildirilmeksizin değiştirilme hakkı saklıdır. Verilen bilgiler için hiçbir sorumluluk kabul etmemekteyiz /

حقوق التغيير محفوظة دون إشعار مسبق. دون أدنى مسؤولية عن المعلومات المقدمة